

# NC<sup>®</sup> stahl-kühlturm

INSTALLATION - BETRIEB - WARTUNG

de\_Z0628276\_E AUSGABE 04/2019

LESEN UND VERSTEHEN SIE DIESES HANDBUCH VOR DEM BETRIEB ODER DER WARTUNG DIESES PRODUKTES.



---

## inhalt

---

### Hinweis

***Dieses Handbuch enthält wichtige Information zur angemessenen Installation und zum Betrieb Ihres Kühlturms. Lesen Sie vor der Installation oder dem Betrieb des Turms dieses Handbuch sorgfältig durch und folgen Sie allen Anweisungen. Bewahren Sie dieses Handbuch zum Nachschlagen auf.***

Buchübersicht.....	3
Standort des Turms .....	5
Transport des Turms .....	5
Entgegennahme des Turms.....	5
Heben des Turms.....	5
Installation des Turms.....	6
Inbetriebnahme des Turms.....	13
Betrieb des Turms .....	15
Winterbetrieb.....	17
Wasserbehandlung und Abblasen .....	20
Inspektion und Wartung des Kühlturms.....	22
Wartungsplan des Turms .....	24
Anweisungen zur Schmierung des Motors .....	27
Anweisungen zum jahreszeitlich bedingten Abschalten.....	27
Langfristige Abschaltung.....	28
Wartungsplan .....	30
Zusatzinformation.....	31
Problemlösung.....	32

Die im Folgenden definierten Begriffe werden in diesem Handbuch verwendet, um auf das Vorhandensein von Gefahren mit verschiedenen Risikoniveaus oder auf wichtige Information hinzuweisen.

---

### **Warnung**

***Zeigt Gefahr an, die bei Nichtbeachtung zu schweren Personenverletzungen , Tod oder erheblichen Sachschäden führen kann.***

---

### **Vorsicht**

***Zeigt Gefahr an, die bei Nichtbeachtung zu Personenverletzungen oder Sachschäden führt oder führen kann.***

---

### Hinweis

***Zeigt spezielle Anweisungen zu Installation, Betrieb oder Wartung an, die wichtig sind aber nicht mit Personenverletzungen in Verbindung stehen.***

---

## buchübersicht

Diese Betriebsanleitung wie auch die separat übergebenen Anleitungen für Motoren, Ventilatoren, Getriebe, Kupplungen, Schwimmerventile, Pumpen usw. dienen dazu, dass der Kühlturm die maximal mögliche Zeit zuverlässig arbeitet. Da die Produktgewährleistung auch von den Handlungen des Bedieners abhängen, wird der Bediener gebeten diese Anleitung vor dem Betrieb sorgfältig zu lesen.

Diese Bedienungsanleitung informiert allgemein über die Montage und den Betrieb. Jegliche Änderung oder Abwandlung der Betriebsanleitung, der ursprünglichen Auslegungsdaten oder des ursprünglichen Verwendungszwecks der Ausrüstung kann zu einer unsachgemäßen Montage und/oder zu einem unsachgemäßen Betrieb des Kühlturms führen.

Solche Abweichungen, Änderungen oder Abwandlungen liegen in der Verantwortung der Partei oder der Parteien, die diese Abweichung, Änderung oder Abwandlung vornehmen. SPX Cooling Technologies lehnt ausdrücklich jede diesbezügliche Haftung ab. Die Gewährleistung gilt gemäß dem gültigen SPX Cooling Technologies Gewährleistung -Zertifikat.

Kontaktieren Sie bitte Ihren Marley Vertreter, falls Fragen bzgl. des Betriebs und/oder der Wartung dieses Kühlturms bestehen, die nicht in dieser Anleitung beantwortet werden. Bitte nennen Sie die Seriennummer, wenn Sie Ersatzteile bestellen oder uns mit der Bitte um Informationen anschreiben.

---

### Sicherheit an erster Stelle

Die Platzierung und Ausrichtung des Kühlturms kann Auswirkungen auf die Sicherheit der Verantwortlichen für Installation, Betrieb oder Wartung des Turms haben. Da SPX Cooling Technologies jedoch nicht die Platzierung oder Ausrichtung des Turms bestimmt, können wir diesbezügliche Sicherheitsfragen nicht beantworten.

---

#### **Warnung**

***Die Folgenden Sicherheitsfragen sollten von den Verantwortlichen für den Entwurf der Turm-Installation berücksichtigt werden.***

- ***Zugang zum und aus dem Ventilatordeck***
- ***Zugang zu den und aus den Wartungstüren***
- ***Die mögliche Erfordernis von (tragbaren oder permanenten) Leitern, um Zugang zum Ventilatordeck oder den Zugangstüren zu gewährleisten***
- ***Die mögliche Erfordernis von Geländern, um das Ventilatordeck herum***
- ***Die mögliche Erfordernis von externen Zugangsplattformen***
- ***Potenzielle Schwierigkeiten beim Zugang durch Versperrungen, die den Turm umgeben***
- ***Aussperrung von mechanischen Bauteilen***
- ***Die mögliche Erfordernis von Sicherheitskäfigen um Leitern herum***
- ***Die Notwendigkeit zu vermeiden, dass das Wartungspersonal der potenziell unsicheren Umgebung im Inneren des Turms ausgesetzt ist.***

---

## buchübersicht

***Dies sind nur einige der Sicherheitsangelegenheiten, die bei der Erstellung des Prozesses auftreten können. SPX empfiehlt dringend, einen Sicherheitsingenieur heranzuziehen, um sicherzustellen, dass alle Sicherheitsfragen berücksichtigt wurden.***

Es stehen verschiedene Optionen zur Verfügung, die Ihnen dabei helfen können, einige der Angelegenheiten zur Personensicherheit zu lösen, einschließlich:

- ein Geländersystem um das Ventilatordeck herum mit ein oder zwei Zugangsleitern zum Deck
- Leiterverlängerungen (zu verwenden, wo die Turmbasis erhöht ist)
- Sicherheitskäfige für die Leitern des Ventilatordecks
- Externe Leitungen für Schmierstoffe
- Verlängerungen des Ventilatorzylinders
- Strömungskontrolle/Regelventile
- Ventilatorbarriere
- Plattform für Zugangstür
- Außerhalb des Turms platzierter Motor
- Plattform für externen Zugriff auf den Motor

---

### Standort des Turms

Um den Turm herum sollte möglichst viel Platz zur Verfügung stehen, um die Wartung zu erleichtern–und den freien Luftfluss in den und aus dem Turm zu gewährleisten. Falls Sie Fragen bezüglich der Angemessenheit des verfügbaren Platzes und der vorgesehene Konfiguration des Turms haben, kontaktieren Sie bitte Ihren Marley-Handelsvertreter für Hilfe.

Fertigen Sie für den Turm, unter Zuhilfenahme der Information zu Gewicht, Windlast und Abmessungen, welche auf den entsprechenden, mitgelieferten Zeichnungen von Marley zu finden ist, ein stabiles, waagerechtes Fundament an. Die Träger müssen waagrecht sein, um den angemessenen Betrieb des Turms zu gewährleisten.

---

### **Warnung**

***Um den Einzug der verunreinigten, vom Turm ausgestoßenen Luft in das Frischluftsystem des Gebäudes zu vermeiden, muss der Abstand und die Ausrichtung des Kühlturms dahingehend angemessen sein. Der Käufer sollte die Dienste eines zugelassenen, professionellen Ingenieurs oder eines registrierten Architekten in Anspruch nehmen, um zu zertifizieren, dass der Turm im Einklang mit den anzuwendenden Richtlinien zu Luftverschmutzung, Feuer und sauberer Luft steht.***

---

# annahme und heben

---

## Transport des Turms

Falls nicht anders spezifiziert, werden NC-Türme auf einem LKW (Tiefloader) transportiert, wodurch Sie die Möglichkeit haben, den Turm in einem durchgehenden Arbeitsakt entgegenzunehmen, zu heben und zu installieren. Aus einer Zelle bestehende Türme werden auf einem LKW transportiert. Aus mehreren Zellen bestehende Türme erfordern möglicherweise mehr als einen LKW.

Die Verantwortung für den Zustand des Turms bei seiner Anlieferung liegt beim Fahrer des LKWs – genauso wie die Koordination mehrfacher Transporte, falls notwendig.

---

## Entgegennahme des Turms

Prüfen Sie den Turm vor dem Entladen auf Anzeichen möglicher Transportschäden. Falls Schäden erkennbar sind, notieren Sie diese entsprechend im Frachtbrief. Dies wird Ihnen bei künftigen Rückforderungen helfen.

Suchen Sie die Installationszeichnungen und Stücklisten in einem Kunststoffumschlag im Kaltwasserbecken und nehmen Sie sie an sich. Diese Information sollte zum Nachschlagen und zu Wartungszwecken aufbewahrt werden.

---

## Heben des Turms

Die Modelle NC8410 bis NC8414 bestehen aus zwei Modulen pro Zelle. Das obere Modul verfügt über Hebeklammern an der Oberseite des Moduls. Die Hebeklammern des unteren Moduls befinden sich in der Nähe des Bodens an den Seiten des Kaltwasserbeckens. Alle anderen Modelle werden als ein Modul geliefert.

---

### **Vorsicht**

***Obere und untere NC-Module müssen separat gehoben und gesetzt werden. Setzen Sie die Module nicht vor dem Heben zusammen.***

Die Hebeklammern für NC8409 befinden sich in der Nähe des Turm-Bodens an den Seiten des Kaltwasserbeckens. Die Hebeklammern aller anderen Modelle befinden sich an der Oberseite des Turms. Ein **Heben-Installieren-Etikett** mit den zum Heben erforderlichen Abmessungen befindet sich am Seitengehäuse nahe der Mittellinie des Turms. Laden Sie den Turm vom LKW und platzieren Sie ihn im Einklang mit den Anweisungen des Etiketts.

---

### **Warnung**

***Es stehen Hebeklammern zur Erleichterung des Entladens und Platzierens des Turms zur Verfügung. Für Deckenlifter oder im Fall zusätzlicher Sicherheitsanforderungen sollten unter dem Turm Sicherheitsriemen platziert werden. Auf keinen Fall sollten Sie das obere und untere Modul von modularen Modellen kombinieren und versuchen diese gleichzeitig unter ausschließlicher Verwendung der Hebeklammern zu heben!***

---

# installation

---

## Installation des Turms

---

### Hinweis

***Diese Installationsanweisungen verfolgen den Zweck, Ihnen vor Anlieferung des Turms bei der Vorbereitung behilflich zu sein. Sollten Unstimmigkeiten zwischen diesen Anweisungen und den mit dem Turm gelieferten Anweisungen bestehen, gelten die mit dem Turm gelieferten Anweisungen.***

1. Stellen Sie vor der Platzierung des Turms sicher, dass die Plattform waagrecht ist und sich die Öffnungen für die Verankerungsschrauben im Einklang mit den Zeichnungen von Marley befinden.
2. Platzieren Sie den Turm (bzw. die unteren Module für die Modelle NC8410 bis NC8414) auf den vorgesehenen Trägern und richten Sie die Schraubenlöcher mit denen des Trägerstahls aus. Stellen Sie sicher, dass die Ausrichtung im Einklang mit dem von Ihnen gewünschten Rohrsystem steht. Befestigen Sie den Turm mithilfe von vier  $\frac{3}{4}$ " Durchmesser Schrauben und Unterlegscheiben (von anderen). Positionieren Sie die Unterlegscheiben zwischen dem Schraubenkopf und dem Flansch des Turmbeckens.
3. **Ausschließlich Modelle NC8410 bis NC8414.** Bevor Sie das obere Modul auf das untere aufsetzen, entfernen Sie alle Schmutzteile von der Unterseite des Kühleinbaus, den Kufen und dem Träger des oberen Moduls und von der Oberseite des unteren Moduls und entfernen Sie die Transportabdeckung von der Unterseite des oberen Moduls—setzen Sie die Befestigungen an der Seite des Moduls wieder ein, um Lecks vorzubeugen. Platzieren Sie das obere Modul auf die obere periphere Tragefläche (Fabrik-installierte Dichtung) des unteren Moduls und richten Sie die Passbohrungen aufeinander aus. (Stellen Sie sicher, dass die Ausrichtung des oberen Moduls im Einklang mit dem von Ihnen gewünschten Rohrsystem steht. Die Sektionen lassen sich um 180° gegeneinander drehen.) Befestigen Sie das obere Modul am unteren Modul mithilfe der gelieferten Befestigungen—im Einklang mit den **„NC-Handbuch zur Installation vor Ort“ Montageanweisungen.**

Falls der gekaufte Turm aus nur einer Zelle besteht, ignorieren Sie die Schritte 4 bis 8.

4. Wenn die Auffangbecken mithilfe von Marley-Standardrinnen ausgeglichen werden sollen, entfernen Sie die Abdeckplatte vom Becken der soeben installierten Zelle. Die Abdeckplatte befindet sich in der Mitte der Beckenseite.
5. Entfernen Sie vorübergehend die Abdeckplatte des Beckens der 2. Zelle und platzieren Sie die 2. Zelle (bzw. das untere Modul der 2. Zelle). Gleichen Sie die Verankerungsschrauben und die Rinnenöffnungen an den Seiten des Beckens an.
6. Installieren Sie die Rinne im Einklang mit den Montageanweisungen des Handbuchs zur Installation vor Ort.

---

### Hinweis

***Es ist wichtig, dass die Zellen fest verankert sind, bevor die Rinne an die 2. Zelle angeschlossen wird.***

---

## installation

7. Wiederholen Sie die Schritte 2 und 3 für die obere Sektion bei den Modellen NC8410 bis NC8414 .
8. Wiederholen Sie die Schritte 4 bis 7 für alle verbleibenden Zellen.
9. Verbinden Sie unter Verwendung der gelieferten Dichtungen und im Einklang mit den Anweisungszeichnungen die Kaltwasserzufuhrleitung mit der Auslassverbindung des Kaltwasserbeckens.

---

### **Vorsicht**

**Stützen Sie die Rohre nicht vom Turm oder der Auslassverbindung aus – stützen Sie sie extern.**

Normalerweise wird eine der folgenden drei Auslassanordnungen geliefert:

**Verbindung an der verkleideten Seite** Dies ist ein Fabrik-installierter, galvanisierter Rohrnippel, der horizontal von der Seite des Kaltwasserbeckens ausgeht. Er ist sowohl zum Schweißen abgeschrägt als auch für mechanische Verkupplung grillt. Wird eine Schweißverbindung verwendet, ist es empfehlenswert, den Schweißbereich gegen Korrosion zu schützen. Nach den Anweisungen des Herstellers angewendete Kalt-Galvanisierung wird vorgeschlagen.

**Bodenauslassverbindung** Dies ist eine werkseitig installierter Lochkreis im Boden des Kaltwasserbeckens einer oder mehrerer Zellen. Es steht ein Lochkreis in angemessener Größe zur Verfügung, um eine 125# ANSIB 16,1 Flachflansch-Verbindung aufzunehmen.

**Seitenauslass Sammelbeckenverbindung** Falls nicht anders spezifiziert, werden die Sammelbecken aus FRP-Konstruktionen (fiberverstärktes Polyester) für starke Nutzung hergestellt. Aufgrund Ihrer Größe werden Sie verkehrt herum im Becken angeliefert, um Transportschäden zu vermeiden. Sie müssen in die quadratische Öffnung im Boden des Kaltwassertanks eines oder mehrerer Becken eingeführt, gegen Leckagen versiegelt und mithilfe von Maschinenschrauben im Einklang mit den mitgelieferten Installationszeichnungen angebracht werden. In der vertikalen Seite der Wanne steht ein Lochkreis in angemessener Größe zur Verfügung, um eine 125# ANSIB 16,1 Flachflansch-Verbindung aufzunehmen.

10. Verbinden Sie das Rohr für die Zusatzwasserverbindung mit der Schwimmventilverbindung in angemessener Größe, die sich in der Seitenwand des Kaltwasserbeckens befindet. Installieren Sie den Abfluss und den Überlauf im Einklang mit den „**NC-Handbuch zur Installation vor Ort**“ *Montageanweisungen*. Falls Sie das Überlauf- und Abwasser an einen entfernten Entladepunkt leiten möchten, stellen Sie diese Verbindungen auch zu diesem Zeitpunkt her.
11. Verbinden Sie Ihre Warmwasserrückleitung mit der Einlassverbindung des Turms.



---

## installation

---

### Hinweis

**von Dritten bezogene Befestigungen und Komponenten, die mit dem Turm verbunden werden sollen, müssen mit den Materialien des Turms kompatibel sein–z. B. An einem Wasserbecken aus rostfreiem Stahl müssen die Befestigungen aus rostfreiem Stahl sein.**

---

### ⚠ Vorsicht

**Mit Ausnahme der horizontalen Komponenten der an der Oberseite montierten Rohre und wie in den Zeichnungen von Marley vorgeschrieben, stützen Sie Ihre Rohrleitungen nicht vom Turm oder den Einlassverbindungen aus–stützen Sie sie extern.**

Normalerweise wird eine der folgenden vier Einlassanordnungen geliefert:

**Standardverbindungen für Verteilerbecken** Dies sind Lochkreise–zwei pro Zelle–im oberen Deck des Turms in der Nähe des Lufteinlasses, die für die Aufnahme von 125# Flachflanschen vorgesehen sind. Entfernen Sie den mittleren Abschnitt der Einlassrinnenkonstruktion, um Zugang zur Einlassbefestigung zu erlangen. (Siehe „**NC-Handbuch zur Installation vor Ort**“, mit dem Turm geliefert.)

**Marley Flussregelventil-Verbindung (Option)** Flussregelventile von Marley–zwei pro Zelle– sind ausgelegt, um 1–anstelle von normalerweise für Einlassverbindungen erforderlichen Standardkrümmern verwendet zu werden und 2–Mittel zur Flussregulierung an beide Seiten des Turms zu bieten. Entfernen Sie die mittlere Einlassrinnenkonstruktion, um Zugang für die Verbindung der Ventile zu erlangen. (Siehe „**NC-Handbuch zur Installation vor Ort**“ *Montageanweisungen*, mit dem Turm geliefert.) Die Ventile bieten eine vertikale Fläche zum Anschluss Ihres 125# Standardflansches.

**Seiteneinlassverbindung (Option)** Ein Rohrstützen steht an der Gehäusewand über der Zugangstür zur Verfügung, um eine Verbindung an externe Rohrleitungen mittels der mitgelieferten Gummikupplung zu ermöglichen.

**Bodeneinlassverbindung (Option)** Eine Öffnung und ein Lochkreis in angemessener Größe–einer pro Zelle–stehen am Boden des Kaltwasserbeckens zur Verfügung. Der Lochkreis ist dafür ausgelegt, einen 125# Standardflachflansch aufzunehmen.

12. Verkabeln Sie den Motor im Einklang mit dem Schaltplan.

---

### ⚠ Warnung

**Aus Gründen der Sicherheit/Wartung empfiehlt SPX einen Trennperrschalter für alle mechanischen Bauteile. Zusätzlich zu einem Abschalter sollte der Motor über einen Kurzschlusschutz und einen Motorschutzschalter mit Überladeschutz mit dem Hauptstromanschluss verkabelt werden.**



---

# installation

---

## Verkabelung des Motors

Die Verkabelung des Motors verläuft in Übereinstimmung mit der Versorgungsspannung wie auf dem Namensschild des Motors gezeigt. Halten Sie sich an die auf dem Namensschild des Motors angegebene Verkabelung.

Abhängig vom Motorhersteller können interne Heizgeräte vorhanden sein. Um Informationen zur Bedienung von Heizgeräten und zur Verkabelung zu erhalten, siehe Marley „Lüftermotor“, Bedienungshandbuch Z0239042.

Jedes der folgenden Symbole kann auf dem Namensschild des Motors abgebildet sein –  $\Delta$ ,  $\Delta\Delta$ , Y, oder YY. Diese Symbole zeigen an, wie das Innere des Motors konstruiert ist und haben in keiner Weise mit einem elektrischen Delta oder Ypsilon Verteilersystem des Motors zu tun.

### Bei Verwendung eines Starters:

- Setzen Sie den Überladeschutz des Motor auf 110% der Ampere des Motor-Namensschilds. Diese Einstellung erlaubt es dem Ventilatormotor bei kälterem Wetter zu funktionieren. Bei kälterem Wetter ist es für den Motor normal 6 bis 10 % mehr Ampere als auf dem Namensschild angegeben zu verbrauchen. Hohe Amperezahlen sind während der Inbetriebnahme, wenn der Turm trocken und die Temperatur der Umgebungsluft kühl ist, nicht ungewöhnlich.

---

### Hinweis

**Starten Sie den Motor nicht öfter als sechs mal pro Stunde. Das Kurzschließen des Turms löst Sicherungen, Schutzschalter oder O.L.s aus und vermindert die Nutzungsdauer des Motors.**

### Beim Verwenden eines Zwei-Drehzahlen- Starters:

- Die Umdrehungen des Motors müssen bei niedriger Geschwindigkeit dieselben wie bei hoher Geschwindigkeit sein.
- Motoren mit einfacher Wicklung erfordern einen Starter mit einem Kurzschluss-Schaltenschutz.
- Motoren mit zweifacher Wicklung erfordern einen Starter ohne Kurzschluss-Schaltenschutz.
- Alle Zwei-Drehzahlen-Starter müssen für das Umschalten von hoher auf niedrige Geschwindigkeit über ein 20-Sekunden-Zeitrelais verfügen.

---

### Hinweis

**Starten Sie den Motor nicht öfter als vier bis fünf mal pro Stunden (jeder Start bei niedriger Geschwindigkeit und jeder Start bei hoher Geschwindigkeit zählen als ein Start).**

### Bei Verwendung eines Frequenzumrichters:

**Stellen Sie, bevor Sie beginnen sicher, dass der Motor mit einem „Wechselrichter“ nach NEMA MG-1, Teil 31 ausgestattet ist.**

---

### Hinweis

- Setzen Sie den Transistor-Überladeschutz des Frequenzumrichters auf 119 % der Amperezahl des Motor-Namensschilds und setzen Sie „maximum current parameter“ (Maximaler aktueller Parameter) im Frequenzumrichter auf die Amperezahl des Motor-Namensschilds. „Maximum current parameter“ vermindert die Ventilator-Geschwindigkeit und begrenzt den Stromstärkefluss bei Kaltwetterbetrieb auf die



---

## installation

Amperezahl des Namensschilds. Falls ausgestattet mit einem mechanischen O.L., setzen Sie dieses auf 110 % der Amperezahl des Motor-Namensschilds.

- Die Umdrehungszahl des Motors muss für Frequenzumrichter-Modus und Umgehungmodus dieselbe sein.
- Falls der Abstand zwischen Frequenzumrichter und Motor größer als 31 Meter ist, wird ein DV/DT-Ausgangsfiler zur Vermeidung von Schaden am Motor empfohlen. 31 Meter basiert auf unseren praktischen Erfahrungswerten, der Hersteller des Frequenzumrichters gibt möglicherweise andere Abstände an und der Abstand kann je nach Frequenzumrichter-Hersteller variieren.
- Programmieren Sie das VDF für variables Drehmoment. Flussvektor- und konstanter Drehmomentmodus können das Getriebegehäuse beschädigen.
- Starten und Stoppen Sie den Motor nicht mithilfe des Sicherheitsschalters des Motors. Wird der Antrieb eingeschaltet und die Lastseite wird mit dem Sicherheitsschalter EIN und wieder AUS geschaltet, kann dies den Frequenzumrichter beschädigen.

Das Verwenden eines Frequenzumrichters bei Kühlanwendungen hat Vorteile gegenüber traditioneller Motorkontrolle mit ein oder zwei Geschwindigkeiten. Ein Frequenzumrichter kann die Stromkosten senken und eine bessere Temperaturkontrolle ermöglichen. Zusätzlich vermindert er die mechanische und elektrische Belastung des Motors und der mechanischen Bauteile. Die Stromeinsparung kann während langer Perioden mit niedrigen Umgebungstemperaturen umfangreich sein, da der Kühlbedarf mit geringen Geschwindigkeiten befriedigt werden kann. Um diese Vorteile ausnutzen zu können, muss der Antrieb ordnungsgemäß installiert sein.

Marley bietet Frequenzumrichter und Frequenzumrichter-Kontrollen, die speziell für unsere Kühlprodukte ausgelegt sind. Falls Sie einen Frequenzumrichter und/oder Kontrollpaket von Marley erworben haben, folgen Sie bitte den Anweisungen im *Nutzerhandbuch* dieses Systems. Die meisten Frequenzumrichter-Probleme können durch den Erwerb eines Antriebssystems von Marley vermieden werden. Sollten Sie einen Frequenzumrichter eines anderen Herstellers als Marley installieren, folgen Sie bitte dem dazugehörigen Installationshandbuch.

---

### ⚠ Warnung

***Die unangemessene Verwendung eines Frequenzumrichters kann die Anlage beschädigen oder zu Personenschäden führen. Durch eine nicht ordnungsgemäße Installation des Frequenzumrichter-Antriebs erlöschen automatisch alle Garantien im Zusammenhang mit dem Motor und jedem Bauteil, das elektrisch oder mechanisch (direkt) mit dem Frequenzumrichter Antriebssystem verbunden ist. Die Dauer dieser Garantie-Ungültigkeit hängt von der angemessenen Installation des Frequenzumrichter-Systems und der Reparatur der während dieses Betriebs möglicherweise aufgetretenen Schäden ab. SPX Cooling Technologies übernimmt keine Verantwortung für technische Unterstützung oder Schäden in Verbindung mit Frequenzumrichter-Systemen, die nicht der Marke Marley angehören.***

---

### ⚠ Warnung

***Eine Änderung der Fabrikeinstellungen der Betriebsgeschwindigkeit des Ventilators kann dazu führen, dass der Ventilator in einer instabilen Region funktioniert, was zu Schäden an den Bauteilen und möglichen Verletzungen führen kann.***

---

## installation

---

### Mechanische Bauteile

---

#### **Warnung**

**Schalten Sie stets die Stromversorgung des Ventilatormotors des Turms ab, bevor Wartungsarbeiten am Turm ausgeführt werden. Alle elektrischen Schalter sollten gesperrt und abgetrennt werden, um sicherzustellen, dass niemand den Strom einschalten kann.**

1. Falls in der Ausstattung enthalten, prüfen Sie den Ölstand des Geareducers im Einklang mit dem *Geareducer-Nutzerhandbuch*. (Obwohl der Geareducer in der Fabrik mit der angemessenen Menge Öl versehen wurde, kann ein Kippen während des Transports oder beim Anheben zu einem gewissen Verlust an Öl geführt haben.) Falls Öl erforderlich ist, füllen Sie den Geareducer bis zur entsprechenden Höhe mit einem genehmigten Schmiermittel auf. (Siehe *Geareducer-Nutzerhandbuch*) Prüfen Sie den Ölstand am Geareducer oder Ölmesstab (Standrohr am Ventilatordeck, falls in Ausstattung enthalten), um zu bestätigen, dass der angemessene Ölstand angezeigt wird.
2. Installieren Sie den Ventilatorschutz im Einklang mit den mit dem Turm angelieferten Zeichnungen. Der Ventilatorschutz der Modelle NC8401 bis NC8403 besteht aus einem Teil. Der Ventilatorschutz der Modelle NC8405 bis NC8414 besteht aus zwei Teilen. Modelle mit erweiterten Zylindern zur Geschwindigkeitsrückgewinnung verfügen über keinen Ventilatorschutz.

---

#### **Warnung**

**Unsachgemäße Installation des Ventilatorschutzes zerstört die strukturelle Unversehrtheit des Ventilatorschutzes. Ein Fehler des Ventilatorschutzes könnte einen Sturz von Bedien- oder Wartungspersonal in den sich drehenden Ventilator ermöglichen.**

3. Drehen Sie den Ventilator manuell, um sicherzustellen, dass Alle Ventilatorblätter über ausreichend Spiel im Inneren des Ventilatorzylinders verfügen. Beobachten Sie die Funktion der Kupplung (oder Antriebswellenkupplungen), um sicherzustellen, dass Motor und Geareducer angemessen ausgerichtet sind. Falls nötig, korrigieren Sie die Ausrichtung im Einklang mit dem mitgelieferten Handbuch.

Bei Modellen mit Power-Belt-Antrieb beobachten Sie die Funktion der Scheiben und Riemen, um sicherzustellen, dass der Motor mit den Scheiben des Ventilators ordnungsgemäß ausgerichtet ist. Sehen Sie im Abschnitt Spannen des Riemens und Ausrichtung der Scheiben in diesem Handbuch nach.

---

#### **Vorsicht**

**Es ist unabdingbar, den Ventilatorschutz im Einklang mit dem mitgelieferten Handbuch zur Installation vor Ort zu installieren.**



---

## installation

4. Lassen Sie den Motor kurz an (unter Strom setzen) und beobachten Sie die Rotation des Ventilators. Der Ventilator sollte sich von unten betrachtet gegen den Uhrzeigersinn bewegen. Dreht sich der Motor falsch herum, schalten Sie den Ventilator ab und verkehren Sie zwei der drei Hauptstromkabel des Motors.

---

### ⚠ Vorsicht

***Falls der Turm mit einem Zwei-Geschwindigkeiten-Motor ausgestattet ist, prüfen Sie die richtige Drehrichtung bei beiden Geschwindigkeiten. Prüfen Sie ebenfalls, dass der Starter mit 20 Sekunden Zeitverzögerung ausgestattet ist, was dem direkten Umschalten von hoher auf niedrige Geschwindigkeit vorbeugt. Ist vorgesehen, die Ventilatorlaufrichtung zum Zweck des Abtauenes umzukehren, stellen Sie sicher, dass der Starter mit 2 Minuten Zeitverzögerung zwischen den Laufrichtungsänderungen arbeitet. Diese Zeitverzögerung verhindert anormale Belastung für die mechanischen Bauteile und die Komponenten des Stromkreislaufs.***

5. Starten Sie den Motor und beobachten Sie den Betrieb der mechanischen Bauteile. Der Betrieb sollte stabil verlaufen und es sollten keine Anzeichen für Öllecks vorhanden sein.
6. Falls mit einem Riemenantrieb ausgestattet, prüfen Sie das Drehmoment am Ventilator und der Motorscheibe nach 10 bis 60 Betriebsstunden. Sehen Sie bei Drehmomentwerte der Buchsenbefestigung im Abschnitt Spannen des Riemens und Ausrichtung der Scheiben in diesem Handbuch nach.

---

### Hinweis

***Falls das Wasserzufuhrsystem nicht läuft–oder keine Wärmelast für das System vorliegt–können die zu diesem Zeitpunkt abzulesenden Amperezahlen eine scheinbare Überlastung von zwischen 10-20 % anzeigen. Dies liegt an der erhöhten Dichte ungeheizter Luftströmung durch den Ventilator. Für die Bestimmung einer exakten Motorlast, sollte auf das Vorhandensein der hierfür vorgesehenen Wärmelast gewartet werden.***

---

## betrieb

---

---

### ⚠ Warnung

#### **Inbetriebnahme des Turms**

***Mikroorganismen wie beispielsweise Legionellen können sowohl in Sanitäreanlagen als auch in Kühltürmen auftreten. Ein effektiver Wassermanagementplan und regelmäßige Wartungs- und Instandhaltungsarbeiten sind daher unerlässlich, um das Vorkommen, die Verbreitung und Vermehrung von Legionellen und anderen wasserverunreinigenden Stoffen in Gebäudeinstallationen zu vermeiden. Der Wassermanagementplan sowie die Wartungspläne müssen vor Inbetriebnahme des Kühlturms ausgearbeitet und regelmäßig umgesetzt werden.***

#### **Wassersystem:**

1. Lassen Sie Ihren neuen Kühlturm vor Inbetriebnahme von einem fachkundigen Experten für Wasseraufbereitung reinigen und vorbehandeln. Nach Empfehlungen von lokalen Gesundheitsbehörden und gemäß lokal geltenden Normen und Richtlinien müssen Kühltürme in regelmäßigen Abständen gereinigt und desinfiziert werden.

Die Wasserbedingungen während des ersten Betriebs des Turms sind ausschlaggebend zur Vorbeugung vorzeitiger Korrosion galvanisierten Stahls (weißer Rost). Mindestens in den ersten acht Wochen des Betriebs sollte ein pH-Wert zwischen 6,5 und 8,0 eingehalten werden, bei Alkalinitätsniveaus zwischen 100 und 300 mg/L (als CaCO<sub>3</sub>).

2. Wartungsarbeiten dürfen NUR durchgeführt werden, wenn der Ventilatormotor ausgeschaltet und verriegelt ist.
3. Entfernen Sie alle angesammelten Schmutzteile vom Turm. Achten Sie insbesondere auf die inneren Bereiche des Kaltwasserbeckens, des Warmwasserbeckens, der Leitwände und der Tropfenabscheider. Stellen Sie sicher, dass die Kaltwasser-Auslasssiebe sauber und angemessen installiert sind.
4. Füllen Sie das Wassersystem bis zum Erreichen einer Tiefe von 180 mm über dem niedrigen Bereich des Kaltwasserbeckens im Zentrum des Turms auf. Füllen Sie das Wassersystem bei den Modellen NC8407 bis NC8414 bis zum Erreichen einer Tiefe von 200 mm auf. Dies ist der für den Betrieb empfohlene Wasserstand. Stellen Sie das Schwimmventil so ein, dass es bei diesem Wasserstand zu 75 % geöffnet ist. Füllen Sie das System weiter bis zu einem Wasserstand von etwa 3 mm unterhalb der Kante des Überlaufs auf.

---

### Hinweis

***Ist der Turm mit einer Standard-Auslassverbindung an der verkleideten Seite ausgestattet, entlüften Sie die angesammelte Luft aus der Spitze der Saughaube, indem Sie eine oder beide Ablassschrauben an dieser Stelle entfernen. Setzen Sie diese Ablassschrauben nach der Entlüftung wieder ein. (Bei einigen Modellen befindet sich die Spitze der Saughaube zum seitliche Ansaugen mit 14"-Durchmesser 32 mm über der Oberseite des Überlaufs. In diesen Fällen ist es notwendig den Überlauf zu blockieren und das Becken vor der Entlüftung weiter bis zu der Höhe aufzufüllen, bei der sich die vorher genannten Ablassschrauben unter Wasser befinden.)***



---

## betrieb

5. Öffnen Sie alle Warmwasserfluss-Regelventile. Starten Sie Ihre Pumpe(n) und beobachten Sie den Betrieb des Systems. Da das externe Wassersystem nur bis zur Höhe des Wasserstands des Kaltwasserbeckens gefüllt sein wird, kommt es zu einem gewissen „Abpumpen“ des Wasserstands bevor das Wasser den Kreislauf durchläuft und anfängt aus dem Kühleinbau zu laufen. Das Anfängliche „Abpumpen“ ist möglicherweise unzureichend, damit sich das Schwimmventil öffnet. Sie können dies jedoch prüfen, indem Sie den Hebel, an dem der Stiel des Ventils befestigt ist, nach unten drücken.

Möglicherweise sind einige Einstellversuche des Schwimmventils erforderlich, um das Zusatzwasser und die Funktion des Turms auszubalancieren. Idealerweise ist das Schwimmventil so eingestellt, dass während des Überlaufs beim Abschalten der Pumpe kein Wasser verloren geht. Der Wasserstand nach der Inbetriebnahme der Pumpe **muss** jedoch hoch genug sein, um ein positives Ansaugen der Pumpe zu gewährleisten.

6. Ist der Turm mit Strömungskontrollventilen ausgestattet, stellen Sie diese nach Erreichen der vorgesehenen Wasserdurchlaufrate so ein, dass sich die Tiefe des Warmwassers in den Verteilerbecken angleicht. Jedes Wasserbecken sollte eine Wassertiefe von 75 mm bis 140 mm bei einer einheitlichen Wassertiefe in allen Becken aufweisen. Wenn die Tiefe in Ordnung ist, setzen Sie die Ventile in dieser Position mithilfe des Blockierstabs fest. Wird der Blockierstab nach der Ventileinstellung nicht fest angezogen, kann es zu Schäden am Ventil kommen. Ist der Turm mit einem internen Rohrsystem von Marley ausgestattet, gleichen sich die Becken selbständig aus und dieser Schritt ist nicht erforderlich.

Eine einheitliche Tiefe von 75 mm bis 140 mm ist für einen effizienten Betrieb des Turms unabdingbar. Kontaktieren Sie Ihren Marley-Handelsvertreter, falls Sie eine dauerhafte Änderung der Durchlaufrate des Wasserkreislaufs in Betracht ziehen, welche einen Betrieb innerhalb dieser Grenzen verhindert.

7. Fahren Sie mit dem Betrieb der Pumpe für weitere 15 Minuten fort. Danach wird empfohlen, das Wasser aus dem System abzulassen, auszuspülen und das System erneut zu füllen.
8. Führen Sie während des Betriebs der Kondenswasserpumpe(n) und vor dem Betrieb des Turmventilators eine der beiden im Folgenden aufgeführten alternativen Biozid-Behandlungen durch:
  - Fahren Sie mit der Biozid-Behandlung fort, die vor dem Abschalten verwendet wurde. Nutzen Sie die Dienste des für die Wasserbehandlung zuständigen Unternehmens. Erhalten Sie den maximal empfohlenen Biozid-Restwert (für das spezifische Biozid) für einen ausreichenden Zeitraum aufrecht (Restwert und Zeit variieren in Abhängigkeit vom Biozid), um das System unter gute biologische Kontrolle zu bringen

**oder**

---

## betrieb

- Behandeln Sie das System mit Natriumhypochlorid bei einem Wert von 4 bis 5 mg/L freien Chlors und einem pH-Wert von 7,0 bis 7,6. Das freie Chlor muss für sechs Stunden bei 4 bis 5 mg/L gehalten werden, was mit Standard-Sets für Wassertests gemessen werden kann.

War der Kühlturm in Betrieb und wurde dann, ohne entwässert zu werden, für einen Zeitraum abgeschaltet, führen Sie eine der beiden vorher genannten Biozid-Behandlungen direkt am Aufbewahrungsbehälter des Kühlwassers durch (Kühlturmwanne, Abwassertank etc.) ohne stehendes Wasser über den Kühleinbau zu leiten oder den Ventilator des Kühlturms zu verwenden.

Nachdem die Biozid-Vorbehandlung erfolgreich durchgeführt wurde, kann das Kühlwasser über den Kühleinbau des Turms laufen, während der Ventilator ausgeschaltet ist.

Sobald die Biozid-Behandlung für mindestens sechs Stunden bei einem zufriedenstellenden Niveau aufrecht erhalten wurde, kann der Ventilator wieder eingeschaltet und das System erneut in Betrieb genommen werden. Knüpfen Sie an das Standardprogramm zur Wasserbehandlung, einschließlich Biozid-Behandlung an.

---

### Betrieb des Turms

#### Allgemein:

Die von einem funktionierenden Kühlturm erzeugte Kaltwassertemperatur variiert aufgrund der folgenden Einflüsse:

1. **Wärmelast** Falls die Wärmelast bei voller Auslastung des Ventilators steigt, erhöht sich die Kaltwassertemperatur. Falls sich die Wärmelast vermindert, sinkt die Kaltwassertemperatur.

Beachten Sie, dass die Gradzahl („Reichweite“), mit der der Turm das Wasser kühlt, durch die Wärmelast des Systems und die Menge an im Kreislauf befindlichem Wasser unter Verwendung der folgenden Formel festgelegt wird:

$$\text{Reichweite} - ^\circ\text{C} = \frac{\text{Wärmelast (kW)}}{\text{Wasserströmung (m}^3\text{/hr)} \times 1}$$

Der Kühlturm legt ausschließlich die unter allen Betriebsumständen erreichbare Kaltwassertemperatur fest.

2. **Feuchtkugeltemperatur** Die Wassertemperatur variiert ebenfalls mit der Feuchtkugeltemperatur der Luft, die durch die Leitwände des Turms eintritt. Verminderte Feuchtkugeltemperaturen führen zu kälteren Wassertemperaturen. Die Kaltwassertemperatur variiert jedoch nicht im gleichen Umfang wie die Feuchtkugeltemperatur. So kann beispielsweise eine Verminderung der Feuchtkugeltemperatur um 11 °C eine Verminderung von nur 8 °C der Kaltwassertemperatur nach sich ziehen.



---

## betrieb

3. **Wasserdurchlaufrate** Die Erhöhung der Wasserdurchlaufrate (m<sup>3</sup>/h) führt zu einer leichten Steigerung der Kaltwassertemperatur, während die Kaltwassertemperatur bei einer Verminderung der Wasserdurchlaufrate leicht sinkt. Bei einer gewissen Wärmelast (siehe Formel oben) führen Verminderungen des Wasserdurchflusses jedoch zu einer Erhöhung der Temperatur des einfließenden Warmwassers. Seien Sie vorsichtig und vermeiden Sie, dass die Warmwassertemperatur 52 °C übersteigt, um Schäden an den Komponenten des Turms zu vermeiden.
4. **Luftströmungsrate** Eine Verminderung der Luftströmung durch den Turm führt zu einer Erhöhung der Kaltwassertemperatur. Dies ist die genehmigte Methode zur Kontrolle der Temperatur des ausfließenden Wassers.

Wenn Ihr Turm mit einem Motor mit einer Geschwindigkeit ausgestattet ist, können sie den Motor abschalten, falls die Wassertemperatur zu kalt wird. Dadurch wird die Wassertemperatur steigen. Sobald die Wassertemperatur für Ihren Prozess zu warm wird, kann der Motor wieder eingeschaltet werden.

5. **Einschränkungen des Ein- und Ausschaltens des Ventilators**

---

### Hinweis

***Im Anbetracht der normalen in NC-Türmen verwendeten Ventilator- und Motorgrößen, können etwa 4 bis 5 Starts pro Stunde erlaubt werden.***

Ist Ihr Turm mit einem Motor mit zwei Geschwindigkeiten ausgestattet, haben Sie umfangreichere Möglichkeiten zur Temperaturkontrolle. Wenn die Wassertemperatur zu kalt wird, führt das Umschalten auf halbe Geschwindigkeit zu einer Erhöhung der Kaltwassertemperatur, welche sich dann um einige Grade erhöht stabilisiert. Unter einer weiteren Absenkung der Wassertemperatur kann alternierend von halber Ventilator-Geschwindigkeit auf Abschalten übergegangen werden.

---

### Hinweis

***Starten Sie den Motor nicht öfter als vier bis fünf mal pro Stunden (jeder Start bei niedriger Geschwindigkeit und jeder Start bei hoher Geschwindigkeit zählen als ein Start).***

Besteht Ihr Turm aus mehreren Zellen, wird das An- und Ausschalten möglicherweise zwischen den Zellen geteilt, womit Ihre Betriebsschritte erhöht werden.

Mehrzellentürme mit Motoren mit zwei Geschwindigkeiten maximieren die Energieeinsparung und minimieren den Geräuschpegel, wenn die Ventilatoren so eingestellt sind, dass erst alle Ventilatoren in langsamer Geschwindigkeit laufen, bevor irgendein Ventilator beginnt, auf hohe Geschwindigkeit überzugehen.

Für einen tieferen Einblick in die Kontrolle der Kaltwassertemperatur, lesen Sie bitte **„Kühlturmenergie und deren Handhabung“**, Technischer Bericht #H-001-A, verfügbar auf unsere Webseite.



---

# betrieb

---

## Winterbetrieb

Das in den NC-Kühltürmen verwendete Kühleinbausystem von Marley verfügt über Lufteintrittsleitwände, die als integrierter Teil des Kühleinbaus geformt sind. Diese Eigenschaft macht diese Türme sehr widerstandsfähig gegen Kaltwetterbetrieb, sogar bei den kalten Temperatur- und reduzierten Lastbedingungen bei freier Kühlung sowie bei anderen Tieftemperaturanwendungen. Nichtsdestoweniger kann es während des Betriebs bei Temperaturen unterhalb des Gefrierpunkts zur Bildung von Eis an den kälteren Bereichen des Turms kommen.

---

### Hinweis

***Matschiges, vorübergehendes, durch die Leitwände des Turms sichtbares Eis bildet sich üblicherweise in den kälteren Bereichen des Kühleinbaus von Tieftemperatortürmen. Dieses Eis hat normalerweise keine negativen Auswirkungen auf den Betrieb des Turms, es sollte jedoch für den Bediener ein Signal sein, Prozesse zur Eiskontrolle durchzuführen.***

***Es ist die Aufgabe des Bedieners die Bildung zerstörerischen (harten) Eises am Kühleinbau des Kühlturms zu verhindern. Gewisse Richtlinien sollten befolgt werden:***

1. Lassen Sie nicht zu, dass die Temperatur des ausströmenden Wassers unter eine minimal zulässige Grenze zwischen–sagen wir 2 °C und 5 °C– fällt. Falls eine solch niedrige Temperatur notwendig oder Ihrem Prozess zuträglich ist, legen Sie die minimale Grenze wie folgt fest:

Beobachten Sie, ob sich während der kältesten Tage des ersten Winterbetriebs Eis an der Leitwand bildet, insbesondere am unteren Teil der Leitwandseite. Falls sich hartes Eis an den Leitwänden bildet müssen Sie die zulässige Kaltwassertemperatur erhöhen. Falls möglichst kaltes Wasser Ihrem Prozess zuträglich ist, kann Eis im matschigen Zustand akzeptiert werden–jedoch ist regelmäßige Beobachtung ratsam.

---

### **Vorsicht**

***Wenn die minimal zulässige Kaltwassertemperatur an oder nahe der minimalen Wärmelast festgelegt wird, sollte diese für alle Betriebsbedingungen sicher sein.***

Nach Festlegung der minimal zulässigen Kaltwassertemperatur kann diese Temperatur durch die Handhabung des Ventilators aufrecht erhalten werden, wie beschrieben in **Punkt 4** unter **Betrieb des Turms**. Berücksichtigen Sie jedoch bitte, dass in Türmen mit mehr als einer Zelle, bei denen die Ventilatoren nacheinander gehandhabt werden, in der Zelle oder den Zellen, die mit der höchsten Ventilatordrehzahl laufen, die Wassertemperatur bedeutend niedriger ist, als es die vom gesamten Turm erzeugte Netto-Kaltwassertemperatur anzeigen würde. Beim Winterbetrieb von Türmen mit mehreren Zellen ist bei der Verwendung von kalten Wassertemperaturen besondere Aufmerksamkeit seitens des Bedieners erforderlich.



---

## betrieb

2. Wenn kalte Luft durch die Leitwände eintritt, führt sie dazu, dass das über den Kühleinbau laufende Wasser nach innen zum Zentrum des Turms hin gezogen wird. Daher bleiben bei funktionierendem Ventilator die Leitwände und der untere Außenbereich der Turmstruktur teilweise trocken und nur vereinzelte Spritzer aus dem Inneren des Turms sowie atmosphärische Feuchtigkeit der eintretenden Luft sind sichtbar. In diesen leicht befeuchteten Bereichen ist das Gefrieren am Wahrscheinlichsten.

Stoppen Sie daher den Ventilator für einige Minuten, falls sich vermehrt Eis an den Leitwänden bildet. Bei ausgeschaltetem Ventilator erhöht sich der Wasserfluss in der Nähe der Leitwände und die Eisbildung vermindert sich.

3. Bei längeren, extrem kalten Bedingungen kann es notwendig werden, den Ventilator in Umkehrrichtung laufen zu lassen. Hierdurch wird warme Luft durch die Leitwände nach außen geleitet und das angesammelte Eis schmilzt ab – es muss eine angemessene Wärmelast zur Verfügung stehen. Für den Rückwärtsbetrieb der Ventilatoren sollte höchstens **halbe Geschwindigkeit** gewählt werden. Wir empfehlen eine Umkehrung bei halber Geschwindigkeit. Die Umkehrfunktion des Ventilators sollte sparsam und nur zur Kontrolle von Eis verwendet werden, **nicht** zum Zweck der Vorsorge. Der Umkehrbetrieb des Ventilators sollte 1 oder 2 Minuten nicht überschreiten. Um die zum Abschmelzen des angesammelten Eises notwendige Zeit zu bestimmen, ist Beobachtung notwendig.

---

### ⚠ Warnung

***Ein längerer Betrieb im Rückwärtslauf bei halber Geschwindigkeit und Temperaturen um Null Grad kann die Ventilatoren und Diffusoren ernsthaft beschädigen. An der Innenseite des Ventilatorzylinders kann sich auf Höhe des Ventilators Eis ansammeln. Die Spitzen der Ventilatorblätter können schließlich in Kontakt mit diesem Eisring gelangen, wobei es zu Schäden an den Ventilatorblättern oder dem Zylinder kommt. Eis kann sich ebenfalls an den Ventilatorblättern ansammeln und abgeschleudert werden, wobei Ventilatorzylinder oder -blätter beschädigt werden können. Planen Sie bei Temperaturen unter dem Gefrierpunkt mindestens 10 Minuten Zeit zwischen Vorwärts- und Rückwärtsbetrieb ein, um das Eis von den Ventilatorblättern und dem Ventilatorzylinder abschmelzen zu lassen. Siehe Warnhinweis zum Ventilatorantrieb im Abschnitt Installation der Mechanischen Bauteile dieses Handbuchs.***

4. Ohne Wärmelast auf dem Wasserkreislauf kann das Wasser bei Temperaturen unter dem Gefrierpunkt nicht wirksam durch Luftkontrolle beeinflusst werden. **Die Türme dürfen bei Temperaturen unter dem Gefrierpunkt nicht mit reduzierten Wasserumlaufdaten und/oder ohne Wärmelast betrieben werden.** Kann das Wasserumlaufsystem nicht abgeschaltet werden, sollte das vom Prozess zurücklaufende Wasser umgeleitet werden. Falls eine Umleitung (Bypass) verwendet wird, muss das **gesamte** Wasser ohne Veränderung umgeleitet werden. Führt die Umleitung direkt in das Kaltwasserbecken des Turms, muss das hierfür vorgesehene Design von SPX Cooling Technologies genehmigt werden.

---

## betrieb

---

### ⚠ Vorsicht

#### Periodischer Winterbetrieb:

**Falls es während Frostwetter zu Abschaltungen kommt (Nächte, Wochenenden etc.), müssen Maßnahmen getroffen werden, um das Wasser im Kaltwasserbecken–und allen anfälligen Rohrleitungen, sowohl innen als auch außen–vor dem Gefrieren zu schützen.**

Es gibt dafür verschiedene Methoden, einschließlich:

–automatische Wasserbeckenheizungen (im Angebot von Marley).

–Vor Ort Installation von Begleitheizung für interne und externe Rohrleitungen.

–Vor Ort Modifizierung und Anbringung eines Sickerlochs durch Bohren einer  $\frac{3}{16}$ " Öffnung in ein PVC-Rohr, 180 mm oberhalb der Basis des Flansches des internen Steigrohrs. Die Öffnung sollte mit einem  $\frac{1}{4}$ " Gewindezapfen mit Dichtungsscheibe verschlossen sein. Im Fall von Stahlrohren bohren Sie eine Öffnung mit einem Durchmesser von  $\frac{13}{64}$ " in 50 mm Abstand von der Basis des Flansches des internen Steigrohrs und verstöpseln Sie diese mit einer  $\frac{1}{4}$ -20 Schraube mit Dichtungsscheibe. **Siehe Abbildung unten für Details zum Bohren.** Normalerweise sind Sickerlöcher während des Betriebs des Turms verschlossen. Während Ruhezeiten bei Gefriertemperaturen hingegen werden die Verschlüsse entfernt. Um die Öffnung während des Betriebs unverschlossen zu lassen, bohren Sie eine  $\frac{3}{16}$ " Öffnung mit einem nach oben gerichteten Winkel, welche den Wasserabfluss nach unten in das Becken ermöglicht.

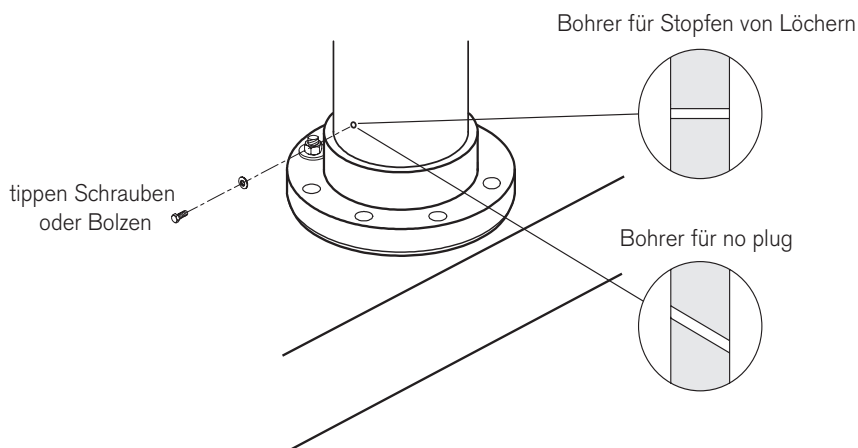

---

### ⚠ Warnung

**Falls Ihr System nicht über Frostschutzvorkehrungen verfügt, sollte das Becken des Turms und die anfälligen Rohrleitungen am Beginn jeder Winter- Abschaltperiode entwässert werden.**

---

### ⚠ Warnung

**Sobald das Becken des Turms entwässert ist, verifizieren Sie, dass alle Beckenheizungen entweder durch automatische Abtrennung oder durch einen Trennschalter abgeschaltet wurden.**

Wir empfehlen bzgl. der von Ihnen vorgesehenen Gefrierschutzmaßnahmen, Rücksprache mit dem für Sie zuständigen Marley-Handelsvertreter zu halten.

---

## wartung

---

### **Wasserqualität und Abblasen**

#### **Aufrechterhalten der Wasserqualität:**

Der für NC-Türme verwendete Stahl wurde mit einem starken Zink-Überzug mit einer durchschnittlichen Stärke von 0,05mm galvanisiert. Die Option mit rostfreiem NC-Stahl ist in gewissen Umgebungen sogar noch korrosionsbeständiger als galvanisierter Stahl. Die anderen verwendeten Materialien (PVC Kühleinbau, Tropfenabscheider und Leitwände, Aluminiumventilatoren, gusseiserner Geareducer etc.) wurden ausgewählt, um in einer „normalen“ Kühlturmumgebung eine maximale Betriebslebensdauer zu gewährleisten. Eine „normale“ Kühlturmumgebung definiert sich wie folgt:

Umlaufwasser mit einem pH-Wert zwischen 6,5 und 8; Chlorgehalt (als NaCl) unter 500 mg/L; Sulfatgehalt (SO<sub>4</sub>) unter 250 mg/L; gesamte Alkalinität (als CaCO<sub>3</sub>) unter 500 mg/L; Kalziumhärte (als CaCO<sub>3</sub>) über 50 mg/L; maximale Wassereinlasstemperatur von nicht mehr als 52 °C; keine signifikante Verschmutzung mit ungewöhnlichen Chemikalien oder fremden Substanzen; sowie angemessene Wasserbehandlung, um Ablagerungen zu minimieren.

- Inbetriebnahmebedingungen: Die Wasserbedingungen während des ersten Betriebs des Turms sind ausschlaggebend zur Vorbeugung vorzeitiger Korrosion galvanisierten Stahls (weißer Rost). Mindestens in den ersten acht Wochen des Betriebs sollte ein pH-Wert zwischen 6,5 und 8,0 eingehalten werden, bei Alkalinitätsniveaus zwischen 100 und 300 mg/L (als CaCO<sub>3</sub>).
- Chlor (falls verwendet) sollte intermittierend hinzugefügt werden wobei der freie Restwert nicht 1 mg/L überschreiten darf – aufrechterhalten für kurze Zeiträume. Zu starke Chlor-Niveaus können Dichtungsmittel und andere Konstruktionsmaterialien beschädigen.
- Eine den Turm umgebende Atmosphäre, die nicht schlechter als „mäßig industriell“ ist, wobei Regenfälle und Nebel nur leicht sauer sind und keine signifikanten Chloride oder Schwefelwasserstoffe (H<sub>2</sub>S) enthalten.
- Es gibt viele Grundchemikalien zur Kontrolle von Ablagerung, Korrosion und biologischem Wachstum. Diese sollten umsichtig verwendet werden. Durch Kombination von Chemikalien kann es zu Reaktionen kommen, die die Wirksamkeit der Behandlung vermindern. Gewisse Chemikalien wie Tenside, Biodispersens und Antischaummittel können die Driftrate erhöhen.

---

### **Hinweis**

***Falls Sie nicht einen NC aus rostfreiem Stahl erworben haben, besteht die Struktur Ihres NC-Turms in erster Linie aus galvanisiertem Stahl, daher muss Ihr Programm zur Wasserbehandlung kompatibel mit Zink sein. Bei der Arbeit mit dem für die Wasserbehandlung zuständigen Unternehmen ist es wichtig, die potenziellen Effekte auf Zink der von Ihnen gewählten spezifischen Behandlungsprogramme zu kennen.***

---

## wartung

### Abblasen:

Ein Kühlturm kühlt Wasser, indem er kontinuierlich einen Teil davon zum Verdampfen bringt. Das beim Verdampfen verloren gegangene Wasser wird zwar durch das Zusatzwassersystem wieder aufgefüllt, es wird jedoch reines Wasser abgegeben—welches seinen Ballast an aufgelösten Festteilchen im verbleibenden Wasser hinterlässt und zu einer Zunahme deren Konzentration führt. Ohne Kontrollmaßnahmen kann die steigende Konzentration an Verschmutzung ein sehr hohes Niveau erreichen.

Um eine für den Kühlturm (sowie den Rest Ihres Wasserkreislaufsystems) akzeptable Wasserqualität zu erreichen muss das für die Wasserbehandlung ausgewählte Unternehmen mit einem relativ konstanten Konzentrationsniveau arbeiten. Diese Stabilisierung der Verschmutzungskonzentration wird normalerweise durch Abblasen erreicht, wobei kontinuierlich ein Teil des in Umlauf befindlichen Wassers entsorgt wird. Generell befinden sich akzeptable Niveaus, auf Grundlage derer ein Behandlungsplan erstellt werden kann, innerhalb einer Spanne von 2-4 Konzentrationen. Die folgende Tabelle zeigt das erforderliche Abblasen (Prozent der Strömung) an, um verschiedene Konzentrationen mit unterschiedlichen Kühlreichweiten\* aufrecht zu erhalten:

Kühlbereich	Anzahl der Konzentrationen						
	1,5X	2,0X	2,5X	3,0X	4,0X	5,0X	6,0X
3°C	,78	,38	,25	,18	,11	,08	,06
6°C	1,58	,78	,51	,38	,25	,18	,14
8°C	2,38	1,18	,78	,58	,38	,28	,22
11°C	3,18	1,58	1,05	,78	,51	,38	,30
14°C	3,98	1,98	1,32	,98	,64	,48	,38

Die Multiplikatoren basieren auf einem Drift von 0,02% der Wasserumlauftrate.

\* Reichweite=Unterschied zwischen zufließender Warmwassertemperatur und ausfließender Kaltwassertemperatur.

**BEISPIEL:** 159 m<sup>3</sup>/h Umlauftrate, 10°C Kühlreichweite. Zum Aufrechterhalten von 4 Konzentrationen, beträgt das erforderliche Abblasen 0,458 % oder 0,458 mal 159 m<sup>3</sup>/h gleich 73 m<sup>3</sup>/h.

Wenn der Turm mit 4 Konzentrationen funktionieren würde, dann würde das Umlaufwasser viermal so viel gelöste Festteilchen enthalten wie das Zusatzwasser unter der Annahme, dass die Festteilchen keine Ablagerung bilden oder anderweitig dem System entnommen werden.

---

### Hinweis

**Falls Chemikalien zur Wasserbehandlung hinzugefügt werden, sollten diese nicht über das Becken des Kühlturms in das Umlaufwassersystem eingeleitet werden. Die Wassergeschwindigkeiten sind an dieser Stelle am geringsten, was zu einer unangemessenen Vermischung führt.**



---

## wartung

---

### **Inspektion und Wartung des Kühlturms**

***Mikroorganismen wie beispielsweise Legionellen können sowohl in Sanitäreanlagen als auch in Kühltürmen auftreten. Ein effektiver Wassermanagementplan und regelmäßige Wartungs- und Instandhaltungsarbeiten sind daher unerlässlich, um das Vorkommen, die Verbreitung und Vermehrung von Legionellen und anderen wasserverunreinigenden Stoffen in Gebäudeinstallationen zu vermeiden. Der Wassermanagementplan sowie die Wartungspläne müssen vor Inbetriebnahme des Kühlturms ausgearbeitet und regelmäßig umgesetzt werden.***

Zusätzlich werden die folgenden Schritte empfohlen:

Wartungsarbeiten dürfen NUR durchgeführt werden, wenn der Ventilatormotor ausgeschaltet und verriegelt ist.

- Lassen Sie Ihren neuen Kühlturm von einem fachkundigen Experten für Wasseraufbereitung reinigen und vorbehandeln. Siehe Abschnitt „Inbetriebnahme des Kühlturms“ in diesem Handbuch.
- Nach Empfehlungen von lokalen Gesundheitsbehörden und gemäß lokal geltenden Normen und Richtlinien müssen Kühltürme in regelmäßigen Abständen gereinigt und desinfiziert werden.
- Bei der Durchführung von Reinigungsarbeiten ist gemäß Anweisung des zuständigen Sicherheitsbeauftragten am Standort eine persönliche Schutzausrüstung zu tragen.
- Kühltürme müssen in regelmäßigen Abständen einer Sichtprüfung unterzogen werden, um erste Anzeichen von Bakterienwachstum sowie Ablagerungen und Verkalkungen an Tropfenabscheidern zu erkennen und den allgemeinen Betriebszustand der Anlage zu prüfen. Spezifische Empfehlungen zu Wartungsintervallen finden Sie in den Leitlinien von lokalen Gesundheitsbehörden sowie in lokal geltenden Normen und Richtlinien.
- Verschlissene oder beschädigte Komponenten müssen ausgetauscht werden.

Befolgen Sie den betrieblichen Wassermanagementplan und prüfen und warten Sie den Kühlturm in regelmäßigen Abständen mit fachkundiger Unterstützung, um die Ausbreitung von im Wasser vorkommenden Mikroorganismen wie Legionellen zu vermeiden.

Für weitere technische Unterstützung wenden Sie sich bitte an Ihren zuständigen Marley-Händler. Kontaktinformationen zu Händlern in Ihrer Region finden Sie unter [spxcooling.com/replocator](http://spxcooling.com/replocator).

---

## wartung

### Spannen des Riemens:

Zur Einstellung der Spannung des Riemens müssen die 8 Schrauben gelockert werden, die den Befestigungsrahmen des Motors am Rahmen des Riemenlaufwerks sichern. Danach werden die Muttern der beiden Gewindestangen gelockert und durch Drehen an den Gewindestangen die angemessene Spannung eingestellt. Führen Sie dieselbe Anzahl an Umdrehungen an beiden Gewindestangen durch, um sicherzustellen, dass der Spannrahmen parallel zu den mechanischen Stützträgern bleibt. Ziehen Sie die gelockerten Teile wieder fest. Die ideale Spannung ist die niedrigste Spannung, bei der der Riemen unter der höchsten Belastung nicht rutscht. Prüfen Sie während der ersten 24-48 Betriebsstunden häufig die Spannung. Das Überspannen verkürzt die Nutzungsdauer des Riemens und der Lager. Halten Sie den Riemen frei von äußeren Materialien, die Rutschen zur Folge haben können. Verwenden Sie kein Riemenschutzmittel, da dies den Riemen beschädigt und frühzeitig zu Fehlern führt. Ein Dodge® V-Riemen Spannungstester ist eine alternative Methode zum Spannen von V-Riemen. Prüfen Sie dies mit Ihrem örtlichen Riemen-Lieferanten.

### Ausrichtung der Scheiben:

- Die Motorscheibe muss so nahe wie möglich am Motor positioniert werden, um das auf die Motorbuchse einwirkende Drehmoment zu minimieren.
- Die Motor- und Ventilatorscheiben dürfen ungenutzte Rillen haben. Die Oberfläche des Bodens der Motor- und Ventilatorscheiben müssen innerhalb von 3 mm aufeinander ausgerichtet sein und mit einer Genauigkeit von  $\frac{1}{2}^\circ$  (3 mm auf 30 cm) waagrecht sein, damit die Nutzungsdauer von Riemen und Scheiben nicht beeinträchtigt wird.
- Die Ausrichtung kann durch Anlegen einer geraden Kante an die Scheiben erreicht werden, wobei die waagrechte Position sichergestellt und an beiden Scheiben an vier Punkten der Abstand zum Boden vermessen werden muss.
- Der Riemen muss auf dem niedrigsten Rillensatz platziert werden. 

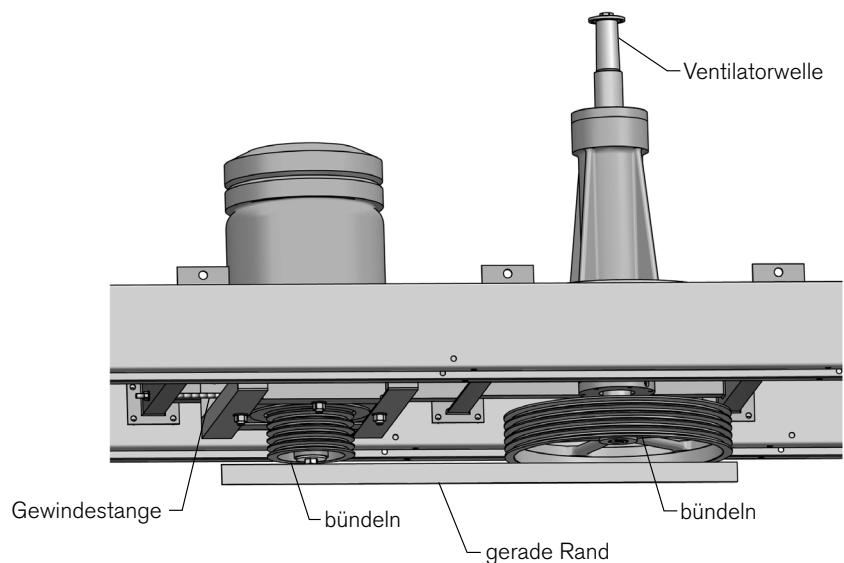

---

## wartung

---

### Drehmomentwerte der Buchsenbefestigung

Hülse	Befestiger Größe	Drehmoment	
		ft·lb <sub>f</sub>	N·m
SH	1/4 - 20	6	8
SDS	1/4 - 20	6	8
SD	1/4 - 20	6	8
SK	5/16 - 18	13	18
SF	3/8 - 16	22	30
E	1/2 - 13	35	48
F	9/16 - 12	65	88

### Wartungsplan des Turms:

Für einige Wartungsarbeiten kann der Einstieg von Wartungspersonal in den Turm notwendig sein. Jede verkleidete Seite des Turms verfügt über eine Zugangstür zum Inneren des Turms. Die optionale Ventilatordeck-Leiter ist ausschließlich dazu vorgesehen, für das entsprechende Personal Zugang zum Ventilatordeck zu gewährleisten. Die Ventilatordeck-Leiter sollte nicht dazu verwendet werden, die Zugangstüren an der verkleideten Seite des Turms zu betreten oder zu verlassen, es sei denn, die optionale Zugangstür-Plattform steht zur Verfügung.

---

### ⚠ Warnung

**Der Käufer oder Eigentümer ist dafür verantwortlich, eine sichere Methode zum Erreichen der Zugangstür zu gewährleisten. Das Verwenden der Ventilatordeck-Leiter zum Erreichen der Zugangstür kann zu einem Sturz führen.**

Dieses Anleitungspaket enthält separate Funktionshandbücher für jede Betriebskomponente des Turms und es ist anzuraten, diese sorgfältig durchzulesen. Falls Diskrepanzen vorliegen, sind die separaten Funktionshandbücher vorrangig.

Folgendes wird als Mindestroutine für einen Wartungsplan empfohlen:

---

### ⚠ Warnung

**Schalten Sie vor der Durchführung von Inspektionen, bei denen es zu physischem Kontakt mit den mechanischen oder elektrischen Bauteilen im oder am Turm kommen kann, stets die Stromverbindung des Ventilatormotors des Turms ab. Trennen und sperren Sie alle elektrischen Schalter, um zu verhindern, dass jemand anderes die Stromzufuhr wieder einschaltet. Das Dienstpersonal muss angemessene persönliche Schutzkleidung und -ausrüstung tragen.**



---

## wartung

**Wöchentlich** Überprüfen Sie die allgemeinen Betriebsbedingungen des Kühlturms im Rahmen einer Sichtprüfung und achten Sie dabei auch auf Anzeichen von Mikrobenwachstum sowie auf Verschmutzungen, Kalk und Korrosionsschäden. Spezifische Empfehlungen zu Wartungsintervallen finden Sie in den Leitlinien von lokalen Gesundheitsbehörden sowie in lokal geltenden Normen und Richtlinien. Ziehen Sie einen fachkundigen Experten für Wasseraufbereitung hinzu, um optimale Hygienebedingungen in Ihrem Kühlturm sicherzustellen.

**Monatlich (Wöchentlich nach Inbetriebnahme)** Beobachten, berühren und achten Sie auf die Geräusche des Turms. Machen Sie sich mit seinem normalen Aspekt, Geräuschverhalten und Vibrationsniveau vertraut. Anormales Verhalten der sich drehenden Teile sollten als ein Grund zum Abschalten in Betracht gezogen werden, bis das Problem lokalisiert und gelöst werden kann. Beobachten Sie den Betrieb von Motor, Kupplung (Antriebswelle), Geareducer und Ventilator. Machen Sie sich mit der normalen Betriebstemperatur des Motors sowie dem Anblick und den Geräuschen aller Komponenten in ihrer Gesamtheit vertraut.

Falls ein Geareducer vorhanden ist, prüfen Sie diesen auf Öllecks. Prüfen Sie den Geareducer sowie alle zusätzlichen Ölleitungen an externe Ölmesstäbe/Sichtgläser.

Inspizieren Sie die Leitwände, die Tropfenabscheider und die Schmutzsiebe des Beckens und entfernen Sie Schmutz oder Ablagerungen, die sich angesammelt haben können. Tauschen Sie alle beschädigten oder abgenutzten Komponenten aus. Die Verwendung von Hochdruckwasser kann das Material der Abscheider und Leitwände beschädigen.

Beobachten Sie die Funktionstüchtigkeit des Schwimmventils. Drücken Sie den Funktionshebel herunter, um sicherzustellen, dass das Ventil ungehindert funktioniert. Inspizieren Sie das Ansaugsieb hinsichtlich Verstopfung. Entfernen Sie allen möglicherweise angesammelten Schmutz. Prüfen Sie auf Ablagerungen von Schlack am Boden des Kaltwasserbeckens. Falls vorhanden, merken Sie sich die Menge, um bei zukünftigen Inspektionen zu bestimmen, mit welcher Geschwindigkeit die Ablagerungen fortschreiten.

**Alle 3 Monate** Falls vorhanden, schmieren Sie die Ventilatorwellenlager. Während Sie die rotierenden Teile per Hand bewegen, schmieren Sie die Lager bis die Schmierung beginnt, um die Nabe herum auszutreten. Es wird Mobil SHC 460 Schmiere empfohlen.

**Halbjährlich** Falls vorhanden, prüfen Sie die Spannung und den Zustand des Riemens. Falls ein Geareducer vorhanden ist, prüfen Sie dessen Ölstand. Schalten Sie die Einheit ab und warten Sie 5 Minuten, bis sich der Ölstand stabilisiert. Fügen Sie, falls notwendig, Öl hinzu.



---

## wartung

---

### Hinweis

**Die in NC-Kühltürmen verwendeten Geareducer-Modelle sind für Ölwechsel in Abständen von 5 Jahren ausgelegt. Um die Abstände von 5 Jahren beizubehalten, verwenden Sie ausschließlich spezielles Öl für Geareducer. Falls nach fünf Jahren Mineralöl für Turbinen verwendet wird, muss das Öl halbjährlich gewechselt werden. Sehen Sie im Handbuch des Geareducers für Empfehlungen und weitere Anweisungen nach.**

**Jährlich** Inspizieren Sie den Turm gründlich und verwenden Sie weitestgehend die Anweisungen der separaten Funktionshandbücher. Prüfen Sie alle strukturellen Schraubverbindungen und ziehen Sie die Schrauben, falls erforderlich, an. Führen Sie, falls nötig, präventive Wartungsreparaturen durch.

Schmieren Sie den Motor nach den Anweisungen des Herstellers. Greifen Sie auf die Anweisungen zur Schmierung in diesem Handbuch zurück, falls sich der Motor des Turms außerhalb des Plenumbereichs befindet. Lüftermotoren mit abgedichteten Lagern müssen nicht geschmiert werden.

---

### Hinweis

**Verfügt der Motor über abgedichtete Lager, ist keine zusätzliche Schmierung vonnöten. Auf dem Typenschild des Motors sind Schmierungstyp und -menge spezifiziert.**

Prüfen Sie, dass alle Schrauben in den Bereichen des Ventilators und der mechanischen Bauteile, einschließlich Ventilatorzylinder- und -schutz, fest sind. Siehe Nutzerhandbücher der Komponenten für Drehmomentwerte.

**Alle 5 Jahre** Falls ein Geareducer vorhanden ist, wechseln Sie dessen Öl. Siehe *Geareducer-Nutzerhandbuch* für Anweisungen.

---

## wartung

---

### Anweisungen zur Schmierung des Motors

Motoren außerhalb des Plenums. Wird bei Motoren mit abgedichteten Lagern nicht benötigt.

---

#### **Warnung**

**Öffnen und sperren Sie den Trennschalter, um sicherzustellen, dass der Motor nicht gestartet werden kann.**

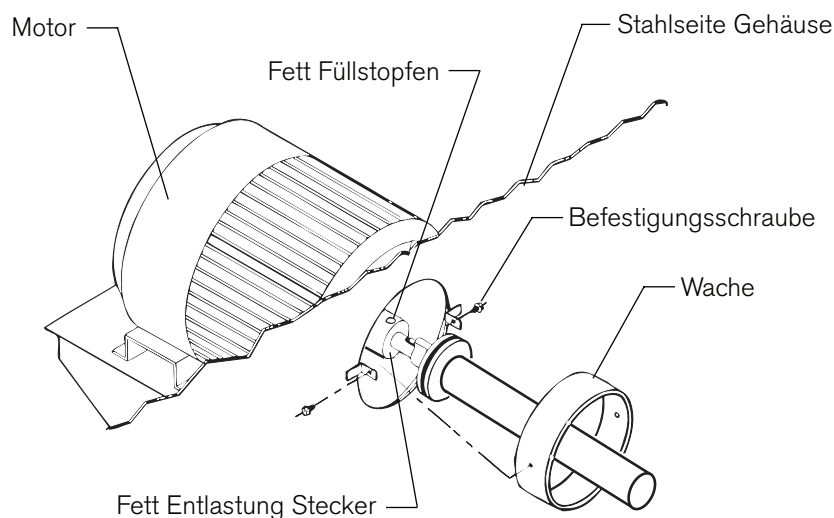

1. Entfernen Sie den Schutz wie abgebildet. Das Motorlager der Gegenseite ist von der Außenseite des Turms zugänglich.
2. Entfernen Sie die Stutzen zum Füllen und Auslassen der Schmiere an beiden Enden der Welle und den gegenüberliegenden Lagerenden und entfernen Sie ausgehärtete Schmiere mit einem sauberen Draht.
3. Führen Sie die Schmiervorrichtungen in die Füllöffnungen ein und fügen Sie Schmiere hinzu, bis diese aus den Auslassöffnungen austritt.
4. Fügen Sie die Stutzen der Füllöffnungen wieder ein und lassen Sie die mechanischen Bauteile 30 Minuten bis eine Stunde laufen, bis alle überschüssige Schmiere aus den Auslassöffnungen ausgetreten ist.
5. Setzen Sie die Stutzen der Auslassöffnungen wieder ein und montieren Sie den Schutz.
6. Nehmen Sie den Normalbetrieb des Turms wieder auf.

### Anweisungen zum jahreszeitlich bedingten Abschalten:

Wenn das System für einen längeren Zeitraum abgeschaltet werden soll, wird empfohlen das gesamte System (Kühlturm, Rohrsystem, Wärmetauscher etc.) zu entwässern. Lassen Sie die Abläufe des Beckens geöffnet. 

---

## wartung

Beachten Sie bei Anlagenstillständen die Anweisungen im Abschnitt „Inspektion und Wartung des Kühlturms“ dieses Handbuchs, bevor Sie mit der Reparatur beginnen. Achten Sie insbesondere auf die Halterungen und Kupplungen (bzw. Antriebswellen) der mechanischen Bauteile. Inspizieren Sie im Anschluss an die jährliche Abschaltung und Reinigung die Metalloberflächen hinsichtlich der Notwendigkeit einen Schutzüberzug aufzubringen. Deuten Sie Ruß- und vorübergehenden Rost des Rohrsystems–nicht als Erfordernis den Turm streichen zu müssen. Wird durch die Reinigung ein relativ helles Metall sichtbar, können Sie davon ausgehen, dass die Galvanisierung noch wirksam ist. Falls es keine Anzeichen für ein allgemeines Versagen der Galvanisierung gibt, sollten Nachbesserungen an vereinzelten Stellen ausreichen.

---

### Hinweis

***Soweit die Galvanisierung (Zink-Überzug) noch intakt ist, wird Farbe nicht gut daran haften. Kontaktieren Sie den Hersteller des Überzugs, den Sie verwenden möchten, für weitere Anweisungen.***

**Rahmen des Turms** Prüfen Sie alle strukturellen Schraubverbindungen und ziehen Sie die Schrauben, falls erforderlich, an.

**Ventilatoren:** Prüfen Sie die Verschraubung der Ventilator konstruktion und ziehen Sie die Schrauben, falls erforderlich, an. Verwenden Sie die im Nutzerhandbuch des Ventilators angegebenen Drehmomentwerte.

**Ventilatorwellenlager** Falls vorhanden, schmieren Sie die Ventilatorwellenlager am Ende jeder Betriebs-Saison wie im Abschnitt Wartung in diesem Handbuch beschrieben.

**Elektromotoren** Reinigen und schmieren Sie den Motor am Ende jeder Betriebs-Saison (halten Sie sich an die Empfehlungen des Motorenherstellers). Trifft nicht bei Motoren mit abgedichteten Lagern zu. Prüfen Sie die Verschraubung der Motorverankerung und ziehen Sie die Schrauben, falls erforderlich, an.

---

### ⚠ Vorsicht

***Starten Sie den Motor nicht, bevor sichergestellt ist, dass sich der Ventilatorantrieb störungsfrei drehen kann.***

Der Motor sollte jeden Monat mindestens für drei Stunden laufen. Dies dient zum Trocknen der Windungen und Schmieren der Oberfläche der Halterungen. Um weitere Informationen zu erhalten, siehe Marley „Lüftermotor“, Bedienungshandbuch Z0239042.

Stellen Sie zum Beginn einer neuen Betriebs-Saison sicher, dass die Halterungen angemessen geschmiert sind, bevor Sie den Motor wieder in Betrieb nehmen. Trifft nicht bei Motoren mit abgedichteten Lagern zu.

### **Langfristige Abschaltung**

Falls der Abschaltungszeitraum über eine Saison hinausgeht, kontaktieren Sie Ihren Marley-Handelsvertreter für weitere Information.

---

## wartung

---

### **SPX Cooling Technologies Services**

Unser Interesse im Bezug auf Ihren NC-Kühlturm endet nicht mit dem Verkauf. Wir haben den verlässlichsten und langlebigsten Kühlturm am Markt konzipiert, entworfen und hergestellt und möchten sicherstellen, dass Sie den größtmöglichen Vorteil aus Ihrem Kauf ziehen.

Daher stehen die folgenden Dienstleistungen zu Ihrer Verfügung, deren Zweck es ist: die längste mögliche Nutzungsdauer unter Ihren Betriebsbedingungen sicherzustellen; die Funktionseigenschaften auf Ihre spezifischen Bedürfnisse anzupassen; und durchgehend eine optimale thermische Leistungsfähigkeit aufrecht zu erhalten. Sie können auf diese Leistungen zugreifen, indem Sie ihren Marley-Handelsvertreter kontaktieren.

**Ersatzteile** In einem oder mehreren der verschiedenen Werke von Marley wird ein kompletter Bestand an Ersatzteilen und Komponenten gehalten. Im Notfall können diese normalerweise innerhalb von 24 Stunden zugesandt werden – falls nötig per Luftfracht. Nichtsdestoweniger ist es vorteilhaft, Ihren Bedarf im Voraus zu bestimmen und somit Kosten einer Spezialbehandlung zu vermeiden.

Stellen Sie sicher, dass die Seriennummer (vom Namensschild des Turms) bei Ersatzteilbestellungen angegeben wird.

**Regelmäßige Wartung** Möglicherweise möchten Sie SPX damit beauftragen, regelmäßige Besuche zum Zweck der Inspektion und Meldung des Zustands Ihres Turms durchzuführen, um Empfehlungen zur Vermeidung von Notfallsituationen zu geben und über die normalen Wartungsarbeiten hinausgehende Angelegenheiten der Instandhaltung zu handhaben.

Diese Leistung ist nicht dafür gedacht, die von Ihrem Wartungspersonal durchgeführte Funktion zu ersetzen. Die Arbeit Ihres Wartungspersonals sichert die Leistungsfähigkeit im täglichen Betrieb und ist unschätzbar. Wir sind uns allerdings der ungewöhnlichen Art und Weise bewusst, mit der ein Kühlturm seine Funktion ausführt und kennen die einzigartigen Kräfte die auf ihn einwirken. Aus diesen Gründen können gelegentlich die Dienstleistungen eines technischen Experten erforderlich sein.

# wartungsplan

Wartungsarbeit	Monatlich	Halbjährlich	Saisonbeginn oder Jährlich
Allgemeinen Zustand und Betrieb Begutachten	x		x
<b>Funktionsprüfung:</b>			
Mechanische Motorteile, Ventilator- und Antriebsmechanik	x		x
Zusatzwasserventil (falls vorhanden)	x		x
Begutachtung hinsichtlich ungewöhnlicher Geräusche und Vibrationen	x		x
<b>Begutachten und Reinigen:</b>			
Lufteinlass	x		x
PVC-Tropfenabscheider	x		x
Verteilerbecken, Düsen und Auffangbecken	x		x
Außenseite des Ventilator-Motors	x		x
<b>Prüfung:</b>			
Wasserstand des Auffangbeckens	x		x
Abblasen - wie erforderlich einstellen	x		x
<b>Geareducer-Antrieb (falls vorhanden):</b>			
Auf lose Befestigungen hin prüfen, einschließlich Ölablassschraube			x
Öllecks suchen / reparieren	x		x
Ölstand prüfen	x		x
Öl wechseln		S	
Sicherstellen, dass die Lüftung offen ist		x	x
Ausrichtung von Antriebswelle oder Kupplung prüfen			x
Auf lose Befestigungen von Antriebswelle oder Kupplung hin prüfen			x
Antriebswellen- oder Kupplungsbuchsen bzw. flexible Elemente auf ungewöhnlichen Verschleiß prüfen		x	x
<b>Schmierleitungen (falls vorhanden):</b>			
Nach Öllecks an Schläuchen oder Verbindungen suchen	x	S	x
<b>Riemenantrieb (falls vorhanden):</b>			
Schmierung des Ventilatorwellenlagers (alle 3 Mo.)		Alle 3 Monate	Alle 3 Monate
Stützhalterungen prüfen und spannen			x
Ausrichtung von Welle, Scheibe und Riemen prüfen			x
Spannung und Zustand des Riemens prüfen		x	x
Prüfen Sie das Drehmoment der Befestigung der Scheibenbuchsen			x
<b>Ventilator:</b>			
Befestigungen von Blättern und Nabe prüfen und anziehen		S	x
Neigung und Spiel der Ventilatorblätter prüfen			x
Ventilatorzylinder auf lose Befestigungen hin prüfen		S	x
<b>Motor:</b>			
Schmieren (wie erforderlich)			S
Prüfen, dass die Befestigungsschrauben angezogen sind			x
Mindestbetrieb	3 Stunden pro Monat	3 Stunden pro Monat	3 Stunden pro Monat
<b>Beckenheizung (falls vorhanden):</b>			
Ordnungsgemäßen Betrieb des Temperatur-/Wasserstandssensors prüfen			x
Begutachtung/Reinigung von Verschmutzung des Sensors		x	x
<b>Struktur:</b>			
Alle Befestigungen begutachten/festziehen		x	x
Begutachtung und Ausbesserung aller Metalloberflächen			x

**S** – Siehe Nutzerhandbuch der Komponenten

**Hinweis:** Es wird empfohlen mindestens wöchentlich den allgemeinen Betrieb und Zustand zu begutachten. Achten Sie auf alle Geräusch- oder Vibrationsänderungen. Diese können auf die Notwendigkeit einer genaueren Prüfung hindeuten.

---

## zusatzinformation

**Erhöhte Belastungsanforderungen** NC-Türme sind so ausgelegt, dass nachträglich Zellen gleicher oder anderer Kapazität hinzugefügt werden können. Hierdurch können Sie erhöhte Belastungen ausgleichen, die normalerweise mit dem Austausch oder der Erweiterung von Produktionsanlagen einhergehen–und trotzdem die Kontinuität Ihres Kühlturmsystems bewahren.

**Wiederherstellung des Turms** SPX Cooling Technologies führt routinemäßig Wiederherstellungen und Aufrüstungen von Kühltürmen jeden Materials und jeder Herstellungsart durch. Falls Ihr Turm die Grenze seiner Betriebslebensdauer erreicht, empfehlen wir Ihnen vor der Bestellung eines neuen Turms die Kosten für eine Wiederherstellung anzufragen.

Zu jedem NC-Turm gehört ein Dokumentenpaket, das die allgemeinen Zeichnungen, **„NC-Handbuch zur Installation vor Ort“** Montageanweisungen und das Handbuch der Komponenten des Turms enthält. **Diese Dokumente enthalten wichtige Information im Bezug auf die sichere Installation und den sicheren Betrieb des Kühlturms.**

Die Schutzvorrichtungen des Ventilators sowie die Rohrzu- und ableitungen müssen immer vor Ort installiert werden. Einige optionale Zubehörteile wie Ventile, Geländer, Leitern und Sicherheitskäfige erfordern eventuell ebenfalls die Installation vor Ort. Falls die Details der Installation nicht im

**„NC-Handbuch zur Installation vor Ort“** aufgeführt sind, wird eine gesonderte Installationszeichnung oder ein Handbuch für jede gekaufte Option zusammen mit den Rechnungen des Materials im Dokumentenpakt mitgeliefert. Falls Sie eine Option gekauft haben und nicht die angemessenen Installationszeichnungen finden können, kontaktieren Sie Ihren örtlichen Marley-Handelsvertreter, bevor Sie fortfahren.

Zusätzlich zu diesen spezifischen Dokumenten veröffentlicht SPX eine Vielzahl technischer Berichte, die weitere detaillierte Information zu einer Reihe von Themen zu Betrieb und Wartung von Kühltürmen enthalten. Ihr Marley-Handelsvertreter stellt Ihnen gerne kostenlose Kopien dieser Berichte zur Verfügung.

Für Kompletthilfe zu Ersatzteilen und Wartung, kontaktieren Sie den Marley-Handelsvertreter Ihrer Zone. Falls Sie Hilfe beim Lokalisieren des am nächsten gelegenen Büros benötigen, rufen Sie unter 44 1905 750 270 an oder sehen Sie im Internet unter [spxcooling.com](http://spxcooling.com) nach.

# problemlösung

Problem	Ursache	Lösung
Motor Startet Nicht	Am Motor steht kein Strom zur Verfügung	<ul style="list-style-type: none"> <li>• Prüfen Sie die Stromzufuhr am Starter. Beheben Sie alle fehlerhaften Verbindungen zwischen der Kontrollvorrichtung und dem Motor.</li> <li>• Prüfen Sie die Kontakte des Starters und kontrollieren Sie den Stromkreis. Setzen Sie die Überlastsicherungen zurück, schließen Sie die Kontakte, Setzen Sie ausgelöste Schalter zurück oder ersetzen Sie fehlerhafte Kontrollschalter.</li> <li>• Falls nicht auf allen Kabeln des Starters Strom ist, stellen Sie sicher, dass die Überlastungs- und Kurzschlussvorrichtungen in Ordnung sind.</li> </ul>
	Fehlerhafte Verbindungen	Gleichen Sie die Motor- und Kontrollverbindungen mit dem Schaltplan ab.
	Niedrige Spannung	Gleichen Sie die Spannung des Namensschilds mit der tatsächlichen Spannung ab. Prüfen Sie die Spannung am Motor.
	Stromkreisunterbrechung in der Motorwicklung	Prüfen Sie die Statorwicklungen auf Stromkreisunterbrechungen.
	Motor oder Ventilatorantrieb steckt fest	Trennen Sie den Motor von der Last und suchen Sie die Problemursachen an Motor und Geareducer.
	Rotor defekt	Suchen Sie beschädigte Riegel oder Ringe.
Ungewöhnliches Motorgeräusch	Motor läuft einphasig	Stoppen Sie den Motor und versuchen Sie ihn zu starten. Wenn der Motor einphasig verbunden ist, startet er nicht. Prüfen Sie Verkabelung, Kontrollen und Motor.
	Kabel des Motors fehlerhaft verbunden	Vergleichen Sie die Verbindungen des Motors mit dem Motor-Schaltplan.
	Fehlerhafte Lager	Prüfen Sie die Schmierung. Ersetzen Sie die fehlerhaften Lager.
	Elektrische Unsymmetrie	Prüfen Sie Spannungen und Stromstärken aller drei Leitungen. Korrigieren Sie, falls nötig.
	Luftspalt nicht einheitlich	Prüfen und korrigieren Sie die Halterungen oder Lager.
	Unwucht des Rotors	Auswuchten.
	Kühlventilator stößt an Riemenschutz	Installieren Sie den Ventilator erneut oder ersetzen Sie ihn.
Motor Läuft Heiß	Falsche Spannung oder unsymmetrische Spannung	Vergleichen Sie Spannung und Stromstärke aller drei Leitungen mit den Werten des Namensschilds.
	Überlastung	Prüfen Sie die Neigung der Ventilatorblätter. Sehen Sie im Handbuch des Ventilators nach. Prüfen Sie das Antriebssystem des Ventilators auf Laufwiderstand aufgrund beschädigter Lager.
	Falsche Motordrehzahl	Vergleichen Sie Namensschild und Stromzufuhr. Prüfen Sie die Drehzahl des Motors und die Übersetzung des Antriebs.
	Lager übermäßig geschmiert	Entnehmen Sie den Auslass des Lagers. Lassen Sie den Motor bei voller Geschwindigkeit laufen, damit die überschüssige Schmiere austritt. Lager übermäßig geschmiert
	Falsches Schmiermittel im Lager	Verwenden Sie ein angemessenes Schmiermittel. Siehe Anweisungen des Motorherstellers.
	Eine Phase geöffnet	Stoppen Sie den Motor und versuchen Sie ihn zu starten. Wenn der Motor einphasig verbunden ist, startet er nicht. Prüfen Sie Verkabelung, Kontrollen und Motor.
	Schlechte Belüftung	Säubern Sie den Motor und prüfen Sie die Lüftungsöffnungen. Sorgen Sie für reichlich Belüftung um den Motor herum.
	Wicklungsdefekt	Prüfen Sie mit einem Ohmmeter.
	Gebogene Motorwelle	Begradigen Sie die Welle oder tauschen Sie sie aus.
	Ungenügend Schmiere	Entfernen Sie die Verschlüsse und schmieren Sie die Lager erneut. Lager übermäßig geschmiert
Motor Erreicht Drehzahl Nicht	Zu häufige Starts oder Geschwindigkeitsänderungen	Beschränken sie die kumulierte Beschleunigungszeit auf insgesamt 30 Sekunden/ Stunde. Weiten Sie den Zeitraum zwischen ein/aus oder Geschwindigkeitsänderungen aus. Ziehen Sie in Betracht, zur Temperaturkontrolle einen Frequenzrichter-Antrieb von Marley zu installieren.
	Zersetzungprozess des Schmiermittels oder des Fremdmaterials im Schmiermittel	Säubern Sie die Lager und schmieren Sie sie erneut. Lager übermäßig geschmiert
	Lager beschädigt	Ersetzen Sie die Lager.
	Spannung am Motor zu niedrig aufgrund von Spannungsabfalldrop	Prüfen Sie den Transformator und die Einstellungen der Stromabnehmer. Verwenden Sie eine höhere Spannung am Transformator oder vermindern Sie die Last. Erhöhen Sie die Kabelstärke oder vermindern Sie die Trägheit.
Falsche Rotation (Motor)	Beschädigte Rotorstäbe	Suchen Sie nach Rissen in der Nähe des Rings. Möglicherweise ist ein neuer Rotor erforderlich. Lassen Sie den Motor vom entsprechenden Dienstleister prüfen.
	Falsche Abfolge der Phasen	Tauschen Sie zwei der drei Motorkabel.



## problemlösung

Problem	Ursache	Lösung
Starke Geräusche des Geareducers	Geareducer-Lager	Falls neu, prüfen Sie, ob die starken Geräusche nach einer Woche in Betrieb verschwinden. Leere und spülen Sie den Geareducer und füllen Sie ihn erneut. Sehen Sie im Handbuch des Geareducers nach. Falls die starken Geräusche bestehen bleiben: austauschen.
	Zahnräder	Ordnungsgemäßes Ineinandergreifen der Zähne. Tauschen Sie stark abgenutzte Zahnräder aus. Tauschen Sie Zahnräder mit abgebrochenen oder beschädigten Zähnen aus.
Ungewöhnliche Vibration des Ventilatorantriebs	Lockere Schrauben und Schraubkappen	Ziehen Sie alle Schrauben und Schraubkappen aller mechanischen Bauteile und Halterungen fest.
	Unausgewuchtete Antriebswelle oder abgenutzte Kupplungen	Stellen Sie sicher, dass die Wellen von Motor und Geareducer angemessen ausgerichtet sind und die „Passmarken“ ordnungsgemäß aufeinander abgepasst sind. Reparieren oder ersetzen Sie abgenutzte Kupplungen. Wuchten Sie die Antriebswelle aus, indem Sie Gewichte an den Auswuchtungsschrauben hinzufügen oder entfernen. Sehen Sie im Handbuch der Antriebswelle nach.
	Ventilator	Stellen Sie sicher, dass alle Blätter den gleichen Abstand von der Mitte des Ventilators und den Sicherheitsvorrichtungen haben. Alle Blätter müssen dieselbe Neigung haben. Sehen Sie im Handbuch des Ventilators nach. Reinigen Sie angesammelte Ablagerungen an den Blättern.
	Abgenutzte Geareducer-Lager	Prüfen Sie das Spiel des Ventilators und der Ritzelwelle. Ersetzen Sie die Lager falls nötig.
	Unausgewuchteter Motor	Trennen Sie die Last und starten Sie den Motor. Falls der Motor noch vibriert, wuchten Sie den Rotor aus.
	Gebogene Geareducer-Welle	Prüfen Sie Ventilator- und Ritzelwelle mit einer Messuhr. Ersetzen Sie sie, falls notwendig.
Ventilatorgeräusch	Blatt reibt am Inneren des Ventilatorzylinders	Justieren Sie den Zylinder, um Spiel für die Spitzen der Blätter zu gewährleisten.
	Lose Schrauben an Blattschellen	Prüfen Sie die Teile und spannen Sie sie, falls nötig.
Ablagerungen oder fremde Substanzen im Wasserkreislaufsystem	Unzureichendes Abblasen	Siehe Abschnitt „Wasserbehandlung“ in diesem Handbuch.
	Mangelhafte Wasserbehandlung	Ziehen Sie einen kompetenten Spezialisten in Wasserbehandlung zurate. Siehe Abschnitt „Wasserbehandlung“ in diesem Handbuch.
Kaltwassertemperatur Zu Warm (Siehe „Turmbetrieb“)	Die Feuchtkugeltemperatur am Zufluss ist oberhalb der vorgesehenen Temperatur	Prüfen Sie, ob andere Wärmequellen den Kühlturm beeinträchtigen. Prüfen Sie, ob umgebenden Strukturen einen Rückfluss der vom Turm ausgestoßenen Luft verursachen. Besprechen Sie mögliche Maßnahmen mit dem Marley-Handelsvertreter.
	Die vorgesehene Feuchtkugeltemperatur war zu niedrig	Der Kühlturm muss eventuell vergrößert werden. Besprechen Sie mögliche Maßnahmen mit dem Marley-Handelsvertreter.
	Die tatsächliche Prozesslast ist größer als vorgesehen	Der Kühlturm muss eventuell vergrößert werden. Besprechen Sie mögliche Maßnahmen mit dem Marley-Handelsvertreter.
	Überpumpen	Reduzieren Sie die Wassermenge über den Kühlturm bis auf den im Design vorgesehenen Zustand.
Übermäßiger Drift belastet den Kühlturm	Der Kühlturm benötigt mehr Luft	Prüfen Sie Stromfluss und Spannung des Motors, um sicher zu sein, dass die angemessene Leistung vorliegt. Falls nötig, stellen Sie die Neigung der Blätter erneut ein. Säubern Sie die Leitwände, den Kühleinbau und die Abscheider. Prüfen Sie, ob in der Nähe befindliche Strukturen oder Wände den normalen Luftstrom zum Kühlturm behindern. Besprechen Sie mögliche Maßnahmen mit dem Marley-Handelsvertreter.
	Verteilerbecken läuft über	Reduzieren Sie die Wassermenge über den Kühlturm bis auf den im Design vorgesehenen Zustand. Stellen Sie sicher, dass die Warmwasserdüsen eingesetzt und nicht verstopft sind.
	Fehlerhaftes Tropfenabscheiden	Prüfen Sie, dass der integrierte Kühleinbau, die Leitwände und die Abscheider sauber, frei von Schmutz und ordnungsgemäß installiert sind. Falls die Tropfenabscheider separat vom Kühleinbau sind, stellen Sie sicher, dass sie ordnungsgemäß installiert sind. Reinigen Sie sie, falls notwendig. Tauschen Sie beschädigte oder abgenutzte Komponenten aus.





---

**SPX COOLING TECHNOLOGIES UK LTD**

3 KNIGHTSBRIDGE PARK  
WORCESTER WR4 9FA UK  
44 1905 750 270 | [ct.fap.emea@spx.com](mailto:ct.fap.emea@spx.com)  
[spxcooling.com](http://spxcooling.com)

de\_Z0628276\_E | AUSGABE 04/2019

©2010-2019 SPX COOLING TECHNOLOGIES, INC. ALL RIGHTS RESERVED  
Zum Zweck der technischen Weiterentwicklung unterliegen alle Produkte Design-  
und/oder Materialänderungen ohne Vorankündigung.

